

# Кровать 160 с ортопедическим основанием "ФЕЯ" 22

Схема сборки

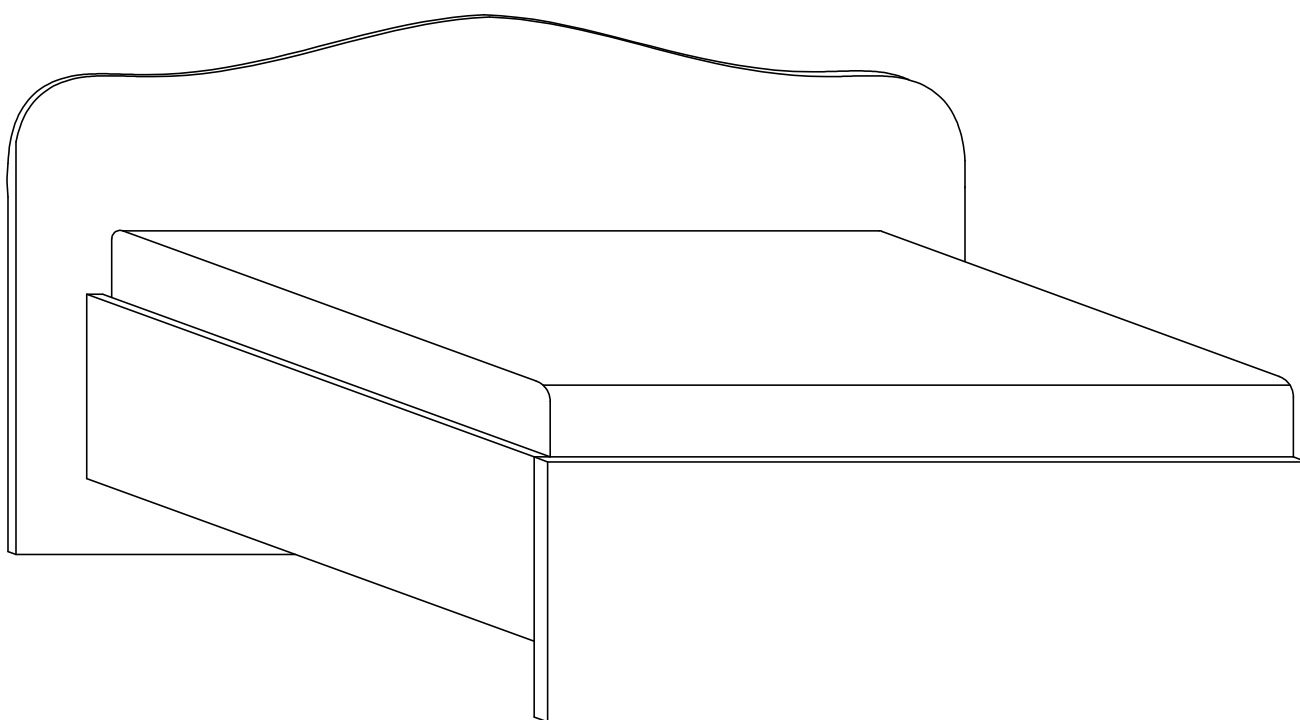

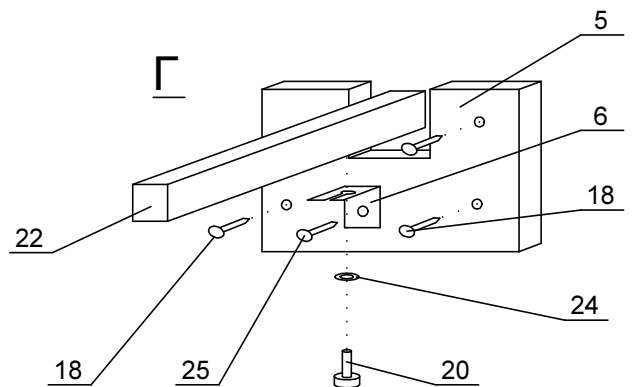
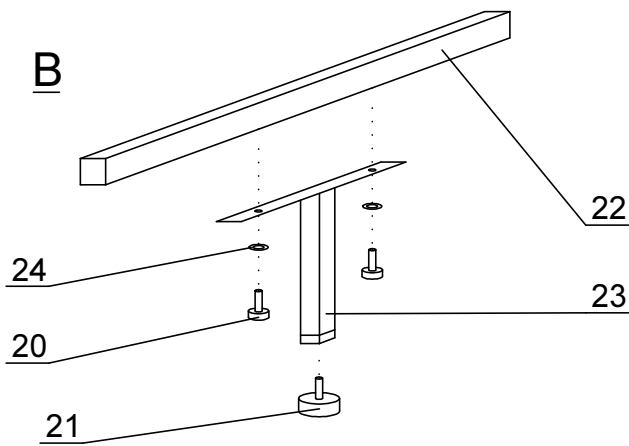
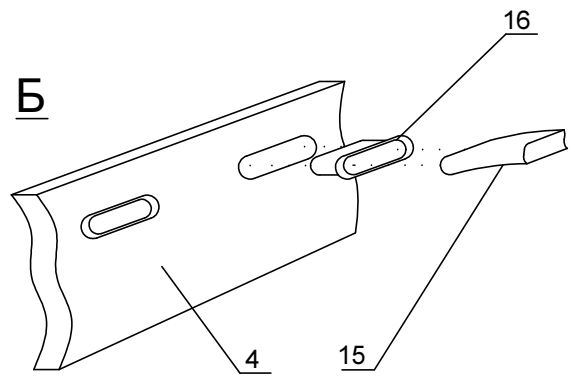
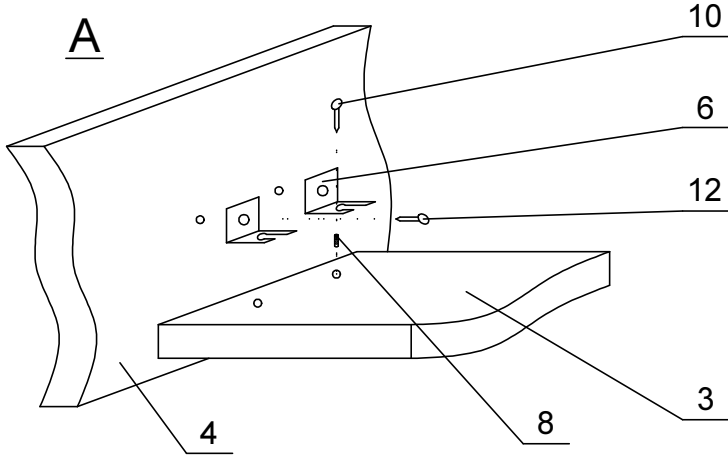
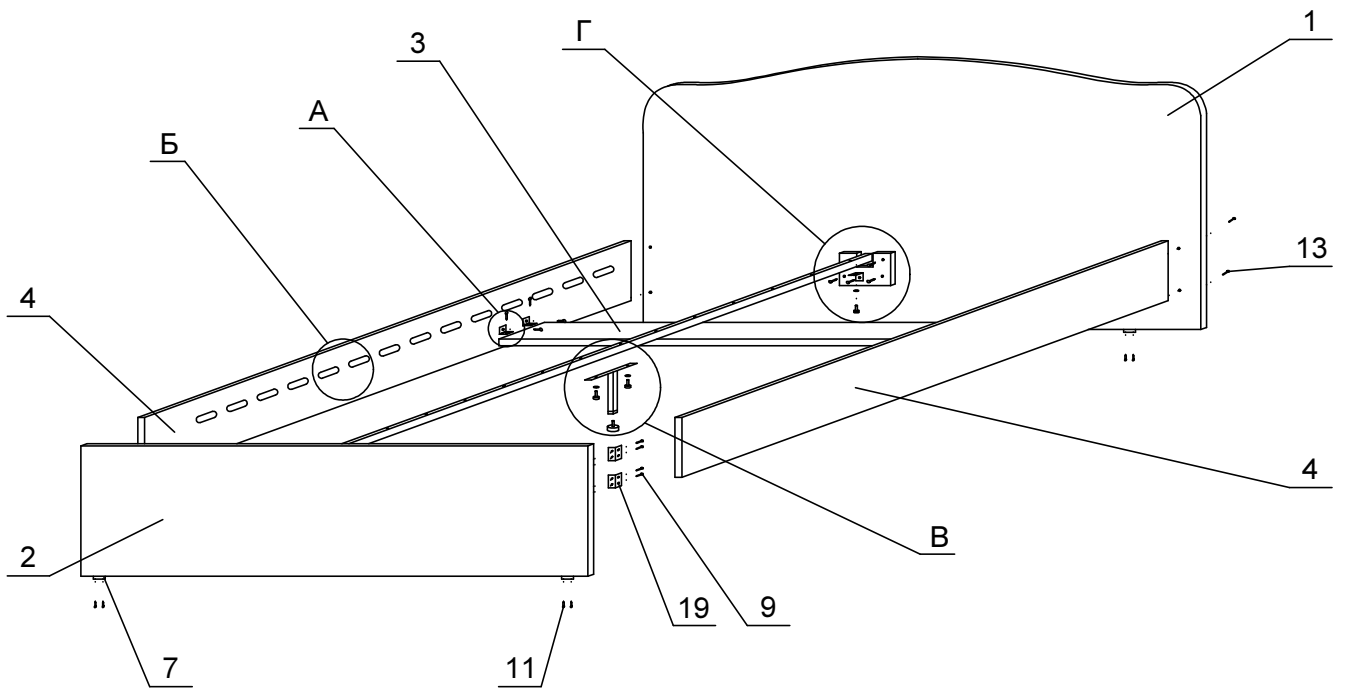

## Комплектовочная ведомость кровати

### Перечень деталей

№	Наименование	Размеры	Кол-во
1	Спинка большая	1700x760	1
2	Спинка малая	1648x342	1
3	Планка распорная	1600x180	1
4	Царга	2000x200	2
5	Планка МДФ	90x70	2

### Фурнитура

6	Уголок с пазом		6
7	Подпятник		4
8	Футорка		12
9	Евровинт		8
10	Винт 6x10		12
11	Гвоздь		8
12	Евровинт с круглой головкой		4
13	Конфирмат		4
14	Ключ шестигранный		1
15	Латы		28
16	Латодержатель		28
17	Латодержатель двойной		14
18	Саморез 5x30		8
19	Уголок двойной		4
20	Болт М8х12		4
21	Опора-болт М10х30		1
22	Труба 1998 мм.		1
23	Ножка 240 мм.		1
24	Шайба М8		4
25	Саморез 5x16		2

#### Порядок сборки

1. Вставить футорки (8) в царги (4) и распорную планку (3);
2. К царгам (4) прикрепить уголки двойные (19) с помощью винтов (10);
3. К планке распорной (3) прикрутить уголки (6) с помощью винтов (10);
4. К спинкам (1, 2):
  - прибить подпятники (7) при помощи гвоздей (11);
  - прикрутить планки (5) при помощи саморезов (18);
5. Царги (4) соединить с планкой распорной (3) при помощи евровинтов с круглой головкой (12);
6. Соединить царги (4):
  - со спинкой (1) с помощью конфирматов (13);
  - со спинкой (2) с помощью евровинтов (9);
7. К ножке (23) прикрутить опору-болт (21);
8. К трубе (22) прикрутить ножку (23) и уголки (6) при помощи болтов (20) и шайб (24);
9. Вставить трубу (22) с ножкой (23) и уголками (6) в пазы на планках (5) и присоединить их при помощи саморезов (25);
10. В царги (4) вставить латодержатели (16);
11. Соединив между собой по две латы (15) при помощи двойных латодержателей (17), вставить латы (15) в латодержатели (16) на царгах (4), а двойные латодержатели присоединить к трубе (22).

ГОСТ 16371-93 п.2.2.29. п.2.2.30  
ГОСТ 19917-93 п.2.2.15

## ПАСПОРТ

Уважаемый покупатель!

Чтобы новая мебель нашего производства доставляла Вам радость, просим Вас тщательно изучить инструкцию по сборке (с рисунками и схемами).

Рекомендации по эксплуатации и уходу за мебелью.

Мебель рекомендуется эксплуатировать в проветриваемом помещении с температурой воздуха не ниже +20С и относительной влажности 45÷70 %. Мебель, перевозимую в условиях минусовой температуры, при установке в помещении следует немедленно протереть чистой, сухой, мягкой тканью, как снаружи, так и внутри, во избежание отслаивания мебельной кромки из-за возникновения конденсата от разницы температур. Мебель должна быть защищена от прямого воздействия водяного пара и теплового излучения во избежание ухудшения внешнего вида и эксплуатационных свойств (изменение цвета, появление пятен, разбухание древесностружечной и древесноволокнистой плит, отслаивание мебельной кромки).

Поверхность мебели облицована пленками на основе бумаг, пропитанных термореактивными полимерами, пластиком и поливинилхлоридными пленками, и ее следует оберегать от попадания большого количества воды, растворителей (спирт, ацетон, эфир), кислот, включая уксусную кислоту, щелочей. На поверхность мебели не следует ставить горячие предметы без теплоизоляционных подставок. Поверхность мебели рекомендуется протирать мягкой тканью, увлажненной в мыльной воде, затем увлажненной в чистой воде и отжатой досуха, и затем сухой мягкой тканью. Удаление с поверхности мебели следует производить тампоном из мягкой ткани, смоченной в специальных составах для чистки мебели.